

030-1425

内部链槽释放离合杆组件



这一重新设计的产品功能上作为内释放装置使用，具有一个内置的锁杆和压铸锌镶槽，不仅更为耐用，安装也更为方便。本产品还有无锁定型和电锁定型。

设计用途:

- 公路用车辆和非公路用车辆遥控内释放和锁定应用
- 推荐用于轻型至中型车辆
- 与 TriMark 门锁/逻辑装置一同使用

TriMark (Xuzhou) Automotive Components Co. Ltd.

Building A5 Jingwu Road
Xuzhou Economic Development Zone
Xuzhou, Jiangsu, PR China PC: 221004
特利马克 (徐州) 汽车零部件有限公司

中国江苏省徐州经济开发区

厂房A5 邮编: 221004

www.trimarkcn.com



TriMark Corporation

500 Bailey Avenue
P.O. Box 350
New Hampton, Iowa
United States
Tel: 641-394-3188
Fax: 641-394-2392
1-800-447-0343

www.trimarkcorp.com



内部链槽释放离合杆组件

特性/优点:

- 时尚的汽车造型
- 内置式锁杆安全效果更佳
- 远距安装提供更多的多样性和灵活性

现有功能:

- 左手或右手操作配置（图中所示为右手型）
- 电动门锁所需的开孔
- 也具有非锁定镶槽
- 为适应应用的灵活性作为一个完整部件使用，也可以作为若干单独的组件使用

材料:

- 镶槽和释放杆压铸合金
- 锁杆 - 工程塑料

表面处理:

- 镶槽： 黑色粉末涂层或镀铬
- 释放杆： 黑色粉末涂层或镀铬
- 锁杆： 黑色或镀铬表面
- 镀锌透明铬酸盐钢制部件

安装:

- 提供了安装内镶槽所需的紧固件

符合 **FMVSS 206** 锁定要求，可用于仍在等待 **TriMark** 应用许可的 **FMV 206** 应用。

设计专利: D589,729

单独部件尺寸仅供参考。参考单独部件图纸以完成尺寸，规范和安装程序。可提供工程协助和应用图纸

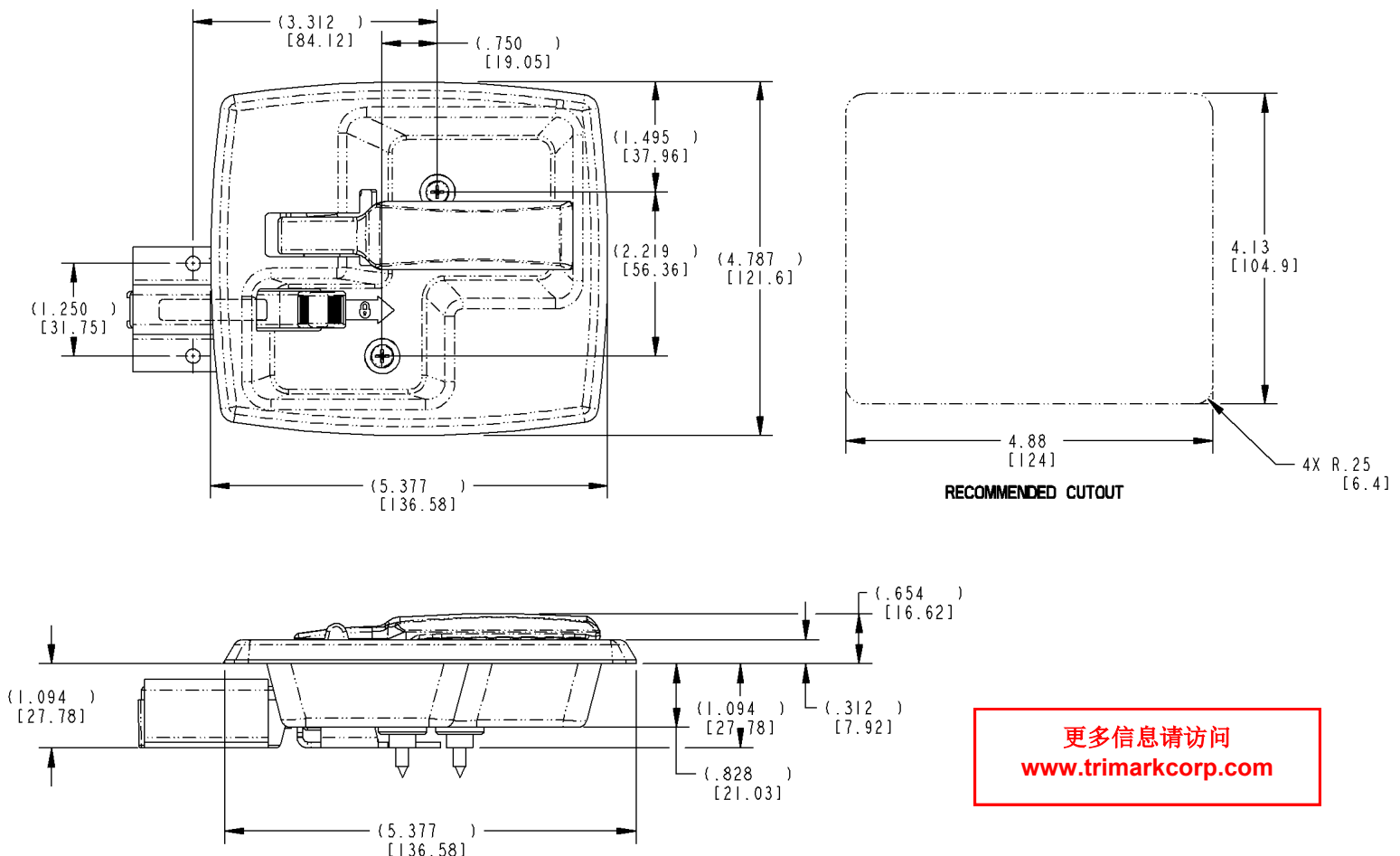

更多信息请访问
www.trimarkcorp.com